



Szczecin 2014-10-28

**Wykonawcy  
biorący udział w postępowaniu**

Nasz znak: BZP-S.271. 226. 12.2014.EJ

Znak sprawy: BZP/111/14

**Dotyczy: postępowania prowadzonego w trybie przetargu nieograniczonego na:  
„Trasa Północna w Szczecinie – etap I b. Przebudowa ulicy Warciśława od  
ul. E. Orzeszkowej do ul. Przyjaciół Żołnierza”**

Zamawiający informuje, że w przedmiotowym postępowaniu wpłynęły pytania, dotyczące treści siwz. Zgodnie z art. 38 ust. 2 ustawy z dnia 29 stycznia 2004 r. Prawo zamówień publicznych (t.j. Dz. U. z 2013 r., poz. 907 ze zm.), Zamawiający przekazuje Wykonawcom treść pytań wraz z odpowiedziami:

**Pytanie nr 1**

Wykonawca wnosi o zmianę zapisu par. 8 ust.5 pkt 6 projektu Umowy o treści: „...nie może być dłuższy niż 7 dni od dnia wystawienia faktury lub rachunku...” na zapis o treści: ‘ .. nie może być dłuższy niż 14 dni od dnia wystawienia faktury lub rachunku...’.

**ODPOWIEDŹ**

Patrz: odpowiedź na pytanie nr 3 z zestawu pytań nr 1 z dnia 28.10.2014 r. Zamawiający zmodyfikuje treść umowy poprzez zmianę zapisu § 8 ust. 5 pkt 6 umowy

Jest:

- 6) Termin zapłaty wynagrodzenia dla Podwykonawcy lub dalszego Podwykonawcy przewidziany w umowie o podwykonawstwo, nie może być dłuższy niż 7 dni od dnia wystawienia faktury lub rachunku, potwierdzających wykonanie zleconej Podwykonawcy lub dalszemu Podwykonawcy roboty budowlanej, dostawy lub usługi i powinien być ustalony w taki sposób, aby przypadał wcześniej niż termin zapłaty wynagrodzenia należnego Wykonawcy przez Zamawiającego (za okres zlecony Podwykonawcy)

Zmieni się na:

- 6) Termin zapłaty wynagrodzenia dla Podwykonawcy lub dalszego Podwykonawcy przewidziany w umowie o podwykonawstwo, nie może być dłuższy niż 7 dni od dnia doręczenia faktury lub rachunku, potwierdzających wykonanie zleconej

Podwykonawcy lub dalszemu Podwykonawcy roboty budowlanej, dostawy lub usługi i powinien być ustalony w taki sposób, aby przysługiwał wcześniej niż termin zapłaty wynagrodzenia należnego Wykonawcy przez Zamawiającego (za okres zlecony Podwykonawcy)

### **Pytanie nr 2**

Wnosi się o wykreślenie z Rozdziału X SIWZ pkt 6 ppkt 11) o treści: „Koszty związane z zajęciem terenów należących do PKP, nadzoru PKP nad robotami oraz udziału PKP w odbiorach technicznych i końcowym, wynikające z zawartej umowy z PKP PLK (załącznik nr 11 do SIWZ)”. Zgodnie z załącznikiem nr11 SIWZ w zawartej umowie pomiędzy PKP PLK a Zamawiającym, koszty te są po stronie Zamawiającego. Czy Zamawiający posiada stosowną zgodę PKP PLK na przeniesienie wierzytelności wynikających z podpisanej Umowy?

### **ODPOWIEDŹ**

Wykonawca powinien uwzględnić koszty związane z zajęciem terenów PKP i nadzorów w ofercie zgodnie z załącznikiem nr 11 do SIWZ. Koszty wynikające z zawarcia umowy pomiędzy PKP i GM Szczecin będą po zakończeniu robót przeniesione na Wykonawcę poprzez wystawienie obciążeniowej noty księgowej.

### **Pytanie nr 3**

Wnosi się o wykreślenie z Rozdziału X SIWZ pkt 6 ppkt 13) o treści: „ Koszty zwiększonej pracy przewozowej oraz wozokilometrów, wynikających ze zmiany tras komunikacji miejskiej w trakcie realizacji inwestycji, w oparciu o cenę wozokilometra tj. 6,51 zł brutto za jeden kilometr zastępczej komunikacji autobusowej w bieżącym roku, w kolejnych latach stawka ta może wzrosnąć w zależności od wzrostu m.in. ceny paliwa i podatków, zgodnie z pismem ZDITM, znak: FE.0608.11238.2014.MB z dnia 10 września 2014r. (załącznik nr 12 do siwz)”. Wniosek wynika z braku precyzyjnego opisu przedmiotu zamówienia w tym zakresie. W przypadku braku zgody na wykreślenie powyższego zapisu, wnosi się wprowadzenie do Kosztorysu Ofertowego dodatkowej pozycji kosztorysowej obejmującej koszty komunikacji zamiennej rozliczanej w jednostkach obmiarowych wozokilometra z podaniem przewidywanej ilości tych jednostek.

### **ODPOWIEDŹ**

Patrz: odpowiedź na pytanie nr 29 z zestawu pytań nr 1 z dnia 28.10.2014 r. Zamawiający zmodyfikuje siwz poprzez usunięcie zapisu dotyczącego komunikacji zastępczej z SIWZ. Koszt organizacji komunikacji zastępczej będzie ponosił Zamawiający.

### **Pytanie nr 4**

Wnosi się o dodanie zapisu w SWK polegającego na modyfikacji treści subklauzuli 14.5 Urządzenia i Materiały przeznaczone dla Robót o treści:

„Skreśla się w całości drugi akapit rozpoczynający się słowami: „Jeżeli listy o których...”, w punkcie (b) skreśla się w całości zapis: „(i) są umieszczone na liście w Załączniku do Oferty, jako płatne po wysyłce” oraz w punkcie (c) skreśla się w całości zapis: „(i) są umieszczone na liście w Załączniku do Oferty, jako płatne po dostarczeniu na Plac Budowy, oraz”.”

### **ODPOWIEDŹ**

Zapis w Szczególnych Warunkach Kontraktu pozostaje bez zmian

#### **Pytanie nr 5**

Wnosi się o wprowadzenie w subklauzuli 14.10 Rozliczenie Końcowe, po punkcie b) o treści: „wszelkie inne kwoty, które Wykonawca uważa za należne”, punktu o treści: „c) oszacowanie wszelkich innych kwot, które Wykonawca uważa, że staną mu się należne według Kontraktu. Szacunkowe kwoty będą w tym Rozliczeniu końcowym wykazane oddzielnie”.

### **ODPOWIEDŹ**

Zapis w Szczególnych Warunkach Kontraktu pozostaje bez zmian

#### **Pytanie nr 6**

Wnosi się o przywrócenie pierwotnej treści Subklauzuli 14.11 Wystąpienie o Ostateczne Świadczenie Płatności zgodnej z Ogólnymi Warunkami Kontraktowymi. Modyfikacja subklauzuli 14.11 w SWK dokonana przez Zamawiającego wprowadza konieczność wystawienia Ostatecznego Świadczenia Płatności po Świadczenie Przejęcia a nie po Świadczenie Wykonania. Sytuacja ta powoduje zaburzenie kalendarza przewidzianego przez warunki kontraktowe które umożliwiają rozliczanie robót również w okresie zgłaszania wad.

### **ODPOWIEDŹ**

Zapis w Szczególnych Warunkach Kontraktu pozostaje bez zmian

#### **Pytanie nr 7**

Wnosi się o przywrócenie pierwotnego zapisu zgodnego z Ogólnymi Warunkami Kontraktowymi na Budowę subklauzuli 1.1.2.9 Komisja. Definicja w pierwotnej treści ma zastosowanie do zapisów kontraktowych zgodnych z subklauzulami 20.2 oraz 20.3. SWK.

### **ODPOWIEDŹ**

Zapis w Szczególnych Warunkach Kontraktu pozostaje bez zmian

**Pytanie nr 8**

Wnosi się o przywrócenie pierwotnego zapisu subklauzuli 1.1.4.3 Koszt, Ogólnych Warunków Kontraktowych na Budowę. Brak definicji Kosztu powoduje niespójność zapisów SWK stanowiących opis przedmiotu zamówienia.

**ODPOWIEDŹ**

Zapis w Szczególnych Warunkach Kontraktu pozostaje bez zmian

**Pytanie nr 9**

Wykonawca wnosi o przywrócenie w subklauzuli 1.9 Opóźnienie Rysunków lub Instrukcji SWK, punktu (b) w treści zgodnej z Ogólnymi Warunkami Kontraktowymi na Budowę.

**ODPOWIEDŹ**

Zapis w Szczególnych Warunkach Kontraktu pozostaje bez zmian.

**Pytanie nr 10**

Wykonawca wnosi o przywrócenie w subklauzuli 2.1 Prawo dostępu do Placu Budowy SWK, punktu (b) w treści zgodnej z Ogólnymi Warunkami Kontraktowymi na Budowę.

**ODPOWIEDŹ**

Patrz: odpowiedź na pytanie nr 38 z zestawu pytań nr 1 z dnia 28.10.2014 r. Zamawiający zmodyfikuje Subklauzulę 2.1. wykreślając zapis o częściowym przekazywaniu placu budowy.

**Pytanie nr 11**

Wykonawca wnosi o przywrócenie pierwotnego zapisu subklauzuli 2.4 Organizacja finansowania przez Zamawiającego zgodnego z Ogólnymi Warunkami Kontraktowymi na Budowę.

**ODPOWIEDŹ**

Zapis w Szczególnych Warunkach Kontraktu pozostaje bez zmian

**Pytanie nr 12**

Wykonawca wnosi o przywrócenie w subklauzuli 4.12 Nieprzewidywalne warunki fizyczne SWK, treści zgodnej z Ogólnymi Warunkami Kontraktowymi na Budowę.

### **ODPOWIEDŹ**

Zapis w Szczególnych Warunkach Kontraktu pozostaje bez zmian

### **Pytanie nr 13**

Wykonawca wnosi o wykreślenie w subklauzuli 10.1 Przejęcie Robót i odcinków SWK zdania o treści: „ Świadczenie Przejęcia będzie wystawione przez Inżyniera w terminie przekazania wykonanej inwestycji do eksploatacji do ZDITM w Szczecinie po uzyskaniu na użytkowanie lub przyjęcia przez PINB zgłoszenia bez uwag.” Wydanie Świadczenia Przejęcia przez Inżyniera, Zamawiający nie może uzależniać od jego zobowiązań wynikających z obowiązku uzyskania pozwolenia na użytkowanie (lub zgłoszenia) zakończonej budowy. Warunek ten jest niezgodny z opisem Przedmiotu Zamówienia.

### **ODPOWIEDŹ**

Zapis w Szczególnych Warunkach Kontraktu pozostaje bez zmian

### **Pytanie nr 14**

Dot. poz. 50d.1 kosztorysu ofertowego branża drogowa - prosimy o uzupełnienie jednostki oraz ilości.

### **ODPOWIEDŹ**

Pytanie odnosi się do wersji kosztorysu ofertowego sprzed modyfikacji dokonanej w dniu 9.10.2014 r. Po dokonanej zmianie siwz pytanie jest bezprzedmiotowe.

### **Pytanie nr 15**

Proszę o udostępnienie przekrojów poprzecznych oraz tabeli robót ziemnych w celu weryfikacji.

### **ODPOWIEDŹ**

Zamawiający zmodyfikuje dokumentację projektowo – kosztorysową TOM II.1.1 – Projekt Budowlano – Wykonawczy – branża drogowa – poprzez dodanie rysunku Dr.05 – Przekroje poprzeczne. Ilość robót ziemnych została wykazana w przedmiarach i Kosztorysie Ofertowym

### **Pytanie nr 16**

Z uwagi na dużą różnorodność krawężników polimerobetonowych prosimy o przedstawienie rysunków montażowych tego typu krawężników oraz o SST.

### **ODPOWIEDŹ**

Zamawiający zmodyfikuje Specyfikację Techniczną Wykonania i Odbioru Robót dla części drogowej poprzez zamieszczenie szczegółowej specyfikacji technicznej D-08.01.03 Krawężniki polimero-betonowe przystankowe – peronowe, na pochylenie.

### **Pytanie nr 17**

Prosimy o udostępnienie rysunków montażowych dotyczących płytek ryflowanych prowadzących dla osób niedowidzących oraz SST.

### **ODPOWIEDŹ**

Zamawiający zmodyfikuje Specyfikację Techniczną Wykonania i Odbioru Robót dla części drogowej poprzez zamieszczenie szczegółowej specyfikacji technicznej D-08.02.01a Chodniki z płyt wskaźnikowych. Dodatkowo, Zamawiający zmodyfikuje dokumentację projektowo – kosztorysową:

TOM I – Projekt zagospodarowania terenu – zmieni się rysunek PZT.03 – Przekrój normalny  
TOM II.1.1 – Projekt Budowlano – Wykonawczy – branża drogowa – zmieni się rysunek Dr.02 – Przekrój normalny  
TOM VI.1 – Przedmiar robót, Branża drogowa i organizacja ruchu  
Zamawiający zmodyfikuje poz. 63 Kosztorysu Ofertowego

### **Jest**

63	Chodniki z płyt 30x30x8cm białych ryflowanych o fakturze rozpoznawalnej przez niewidomych, na podsypce cementowo-piaskowej (na peronach)	m2	15,00		
----	--	----	-------	--	--

### **Zmieni się na:**

63	Chodniki z płyt 30x30x8cm białych ryflowanych o fakturze rozpoznawalnej przez niewidomych, na podsypce cementowo-piaskowej (na peronach)	m2	58,20		
----	--	----	-------	--	--

### **Pytanie nr 18**

Wykonawca zapoznał się z materiałami opisującymi zakres przedmiotowej inwestycji zamieszczonymi na stronie Zamawiającego i po ich wstępnej analizie stwierdza, że czas pozostawiony przez Zamawiającego na przygotowanie wyceny przedmiotowej inwestycji jest niewystarczający dla dokładnego zapoznania się z kompletem dokumentów i rzetelnego przygotowania wyceny. W związku z powyższym Wykonawca zwraca się z uprzejmą prośbą o przesunięcie terminu składania ofert.

## ODPOWIEDŹ

**Zamawiający przedłuży termin składania ofert do 5 listopada 2014 roku.**

### **Pytanie nr 19**

Dotyczy Kosztorysu Ofertowego – Dział 3. Branża instalacyjna (wod-kan), rozdział: roboty inżynierskie i budowlane (drenaż zewnętrzny), poz. 50 - Obsypka z piasku rurociągu drenażu

W SST-1.0.4 dedykowanej dla wymienionej pozycji nie sprecyzowano w sposób jednoznaczny sposobu wykonania prac opisanych pozycją 50.

W Dokumentacji projektowej tom 02.2 dla kanalizacji wod-kan. temat drenażu nie jest w ogóle poruszony.

Na przekrojach normalnych z PZT oraz projektu drogowego drenaż oznaczono w sposób następujący:

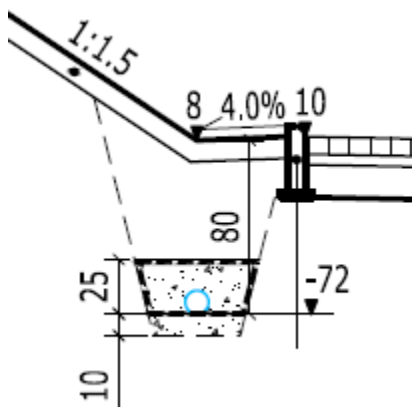

Natomiast w opisie technicznym do Projektu zagospodarowania terenu na stronie 17 w rozdziale 8.8 napisano:

„8.8. Odwodnienie nawierzchni

(...)

Wzdłuż skarp oraz za murami oporowymi zgodnie z przekrojami normalnymi zaprojektowano drenaż z rur drenarskich dwuwarstwowych perforowanych (SN 8) DN 113 zgodnie z pochyleniami niwelety. Drenaż należy obsypać żwirem 8/16 mm.

Uwaga: odprowadzenie wód deszczowych z drenażu do kanalizacji miejskiej wg Tomu II.2 kanalizacji deszczowej.

Rowki drenażowe należy wyścielić geowłókniną filtracyjną.”

### **PYTANIA:**

- Prosimy o korektę opisu pozycji 50. Kosztorysu ofertowego z „Obsypka z piasku rurociągu drenażu” na „Obsypka żwirem 8/16 mm rurociągu drenażu”
- Prosimy o dodanie do Kosztorysu ofertowego pozycji na wyścielenie rowków drenażowych geowłókniną filtracyjną
- Prosimy o doprecyzowanie treści SST-1.0.4 o:
  - Dane żwiru na obsypkę rurociągu drenarskiego

- Parametry techniczne dla geowłókniny

### **ODPOWIEDŹ**

Zamawiający dokona modyfikacji Kosztorysu Ofertowego (załącznik 1A do SIWZ) Branża instalacyjna (Wod-kan), roboty inżynieryjne i budowlane, (drenaż zewnętrzny) zmieniając treść pozycji nr 46.

#### **Jest:**

46	SST-1.0.0. /SST-1.0.4	Drenaż rurowy jednorzędowy – rury PCV perforowane fi 113 mm	m	332,5		
----	--------------------------	---	---	-------	--	--

#### **Zmieni się na:**

46	SST-1.0.0. /SST-1.0.4	Drenaż rurowy jednorzędowy z rur PVC perforowanych fi=113 mm, w obsypce ze żwiru 8/16 mm, zabezpieczony przed zamulaniem przeponą filtracyjną z geowłókniny.	m	332,5		
----	--------------------------	--	---	-------	--	--

Zamawiający dokona modyfikacji Kosztorysu Ofertowego (załącznik 1A do SIWZ) Branża instalacyjna (Wod-kan), roboty inżynieryjne i budowlane, (drenaż zewnętrzny) wykreślając pozycję nr 50. Zamawiający dokona modyfikacji Załącznika nr 10 do SIWZ Specyfikacja Techniczna Wykonania i Odbioru Robót budowlanych, 05.2, SST-1.0.4 Sieci wod.-kan. Szczegółowa Specyfikacja Techniczna 1.0.4 – Instalacje wodno-kanalizacyjne: Sieć i przyłącza. na załącznik nr 10 SIWZ Specyfikacja Techniczna Wykonania i Odbioru Robót budowlanych, 05.2, SST-1.0.4 Sieci wod.-kan. Szczegółowa Specyfikacja Techniczna 1.0.4 – Instalacje wodno-kanalizacyjne: Sieć i przyłącza po modyfikacji w dniu 24.10.2014 r.

Z poważaniem,